

NUMMER 928839  
 VERWENDET FÜR -  
 WAR NR. -  
 CAD-ORIGINAL  
 ZEICHNUNG NICHT ÄNDERN

ÄNDERUNGEN DIE DEM TECH-  
 NISCHEN FORTSCHRITT DIENEN,  
 BEHALTEN WIR UNS VOR

ZEICHNUNG GESCHÜTZT DURCH  
 © COPYRIGHT 19 88  
 AMP DEUTSCHLAND GMBH  
 ALLE RECHTE VORBEHALTEN

REV.	ÄNDERUNG	DATUM	NAME
1	FARBKODIERUNG HINZU	24.1.91	SCHWAN
A	CHANGED NOTE 4 EH-0113-92	28-01-93	S.M.

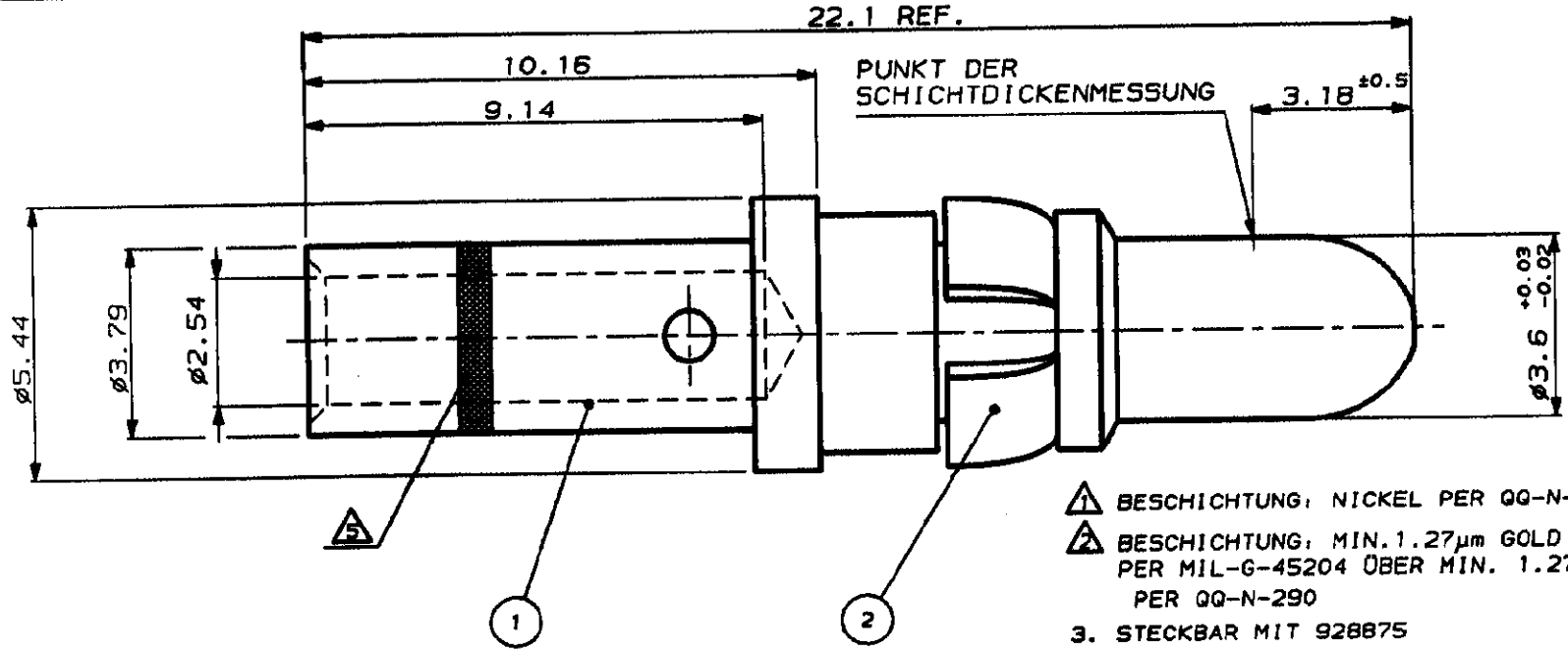

- ⚠ BESCHICHTUNG: NICKEL PER QQ-N-290
- ⚠ BESCHICHTUNG: MIN. 1.27µm GOLD PER MIL-G-45204 ÜBER MIN. 1.27µm NICKEL PER QQ-N-290
- 3. STECKBAR MIT 928875
- 4. VERARBEITUNGSWERKZEUG:  
 DANIELS-CRIMPWERKZEUG F 309  
 MIT DANIELS-POSITIONIERER WP 170  
 FÜR AWG12, ARRETIERTEIL 5,  
 FÜR AWG14, ARRETIERTEIL 4,  
 ABISOLIERLÄNGE 9.5mm
- ⚠ FARBMARKIERUNG: ROTER RING
- 6. VERARBEITINGS SPEZ.: 114-19028

DOC. CENTRE  
 02 APR. 1993

BESTELL-NR.						ZEICHNUNG GÜLTIG AB		KW 04/91	
928839-1						AMP		AMP DEUTSCHLAND G.m.b.H. Langen b. Ffa., West Germany	
BESTELL-NR.						STIFTKONTAKT ASSEMBLY POWER, GRÖÖE 8 AWG 12-14		K	
POS. STÖCK						NOMINALE WERTE			
BENENNUNG EINZELTEIL						STIFTKONTAKT ASSEMBLY		ZEICHNUNG-NR.	
WERKSTOFF						PH. BRONZE		C-928839	
OBERFLÄCHE						KUPFERLEG.		10:1	
FARBE						* 0.15		REV. A	
L. V. SOEST						16-02-93		1 VON 1	
C. V. TILBURG						H. FALK		REV. A	