

4

3

2

1

THIS DRAWING IS UNPUBLISHED. VERTRAULICHE UNVERÖFFENTLICHTE ZEICHNUNG. RELEASED FOR PUBLICATION FREI FUER VERÖFFENTLICHUNG. 1994. MATED WITH: PASSEND ZU: 967453, 966457. LOC: AI DIST: -

REVISIONS ÄNDERUNGEN	DESCRIPTION BESCHREIBUNG	DATE	DWN	APVD
A1	NOTE ADDED Bemerkung hinzu	22-FEB-95	Richter	-
B	CONICAL AT $\varnothing 40.6+0.15$ WAS A STEP konisch auf $\varnothing 40.6+0.15$ war ein Absatz	15-MAR-95	Richter	-
B1	BLIND CORES AND INSCRIPTION CHANGED Materialentnahme u. Beschriftung geändert	15-AUG-95	Richter	-
C	MATERIAL PA6 WAS PA66 Material PA6 war PA66	24-MAY-96	Richter	-
C1	TOLERANCE -0.2 WAS 0.15 ; $+0.15$ DELETED Toleranz -0.2 war 0.15 ; $+0.15$ entfällt	29-JUL-96	Richter	-
D	MATERIAL MARKING COMPLETED, PART REVISION ADAPTED Materialkennzeichnung ergaenzt, Teil-Revision angepasst	03-MAR-97	Richter	-
E	11 BLIND CORES ADDED, DIM. 22.2 WAS 16.7, $\varnothing 41.1 \pm 0.1$ WAS -0.2 11x Mat.entnahme hinzu, Mass 22.2 war 16.7, $\varnothing 41.1 \pm 0.1$ war -0.2	12-NOV-02	Huebner	Hass

CONTACT CARRIER ACC. TO ISO 12098
Kontakttraeger nach ISO 12098

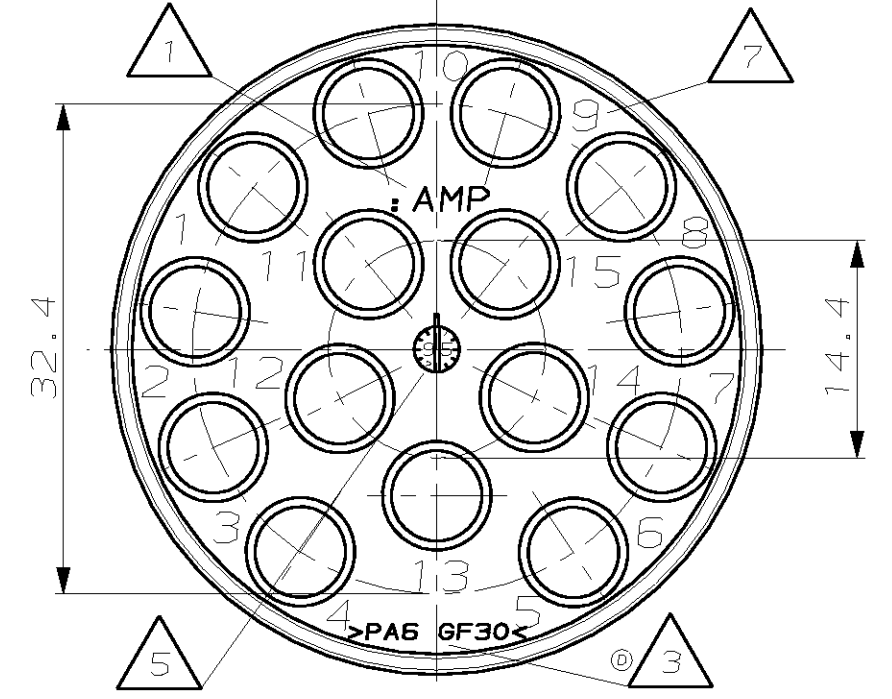
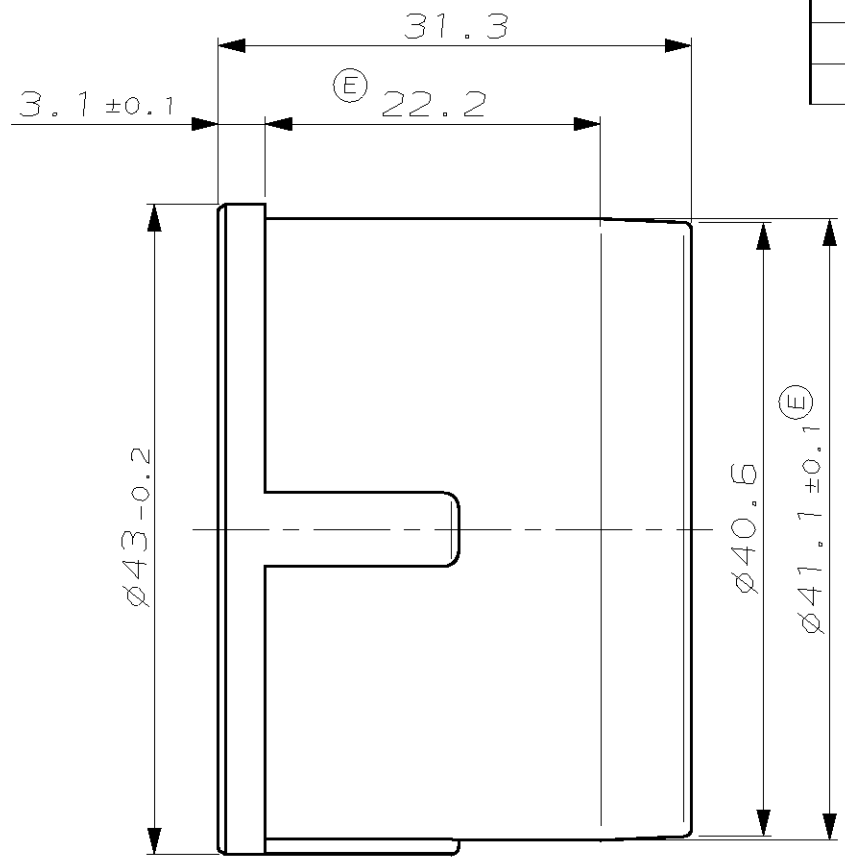
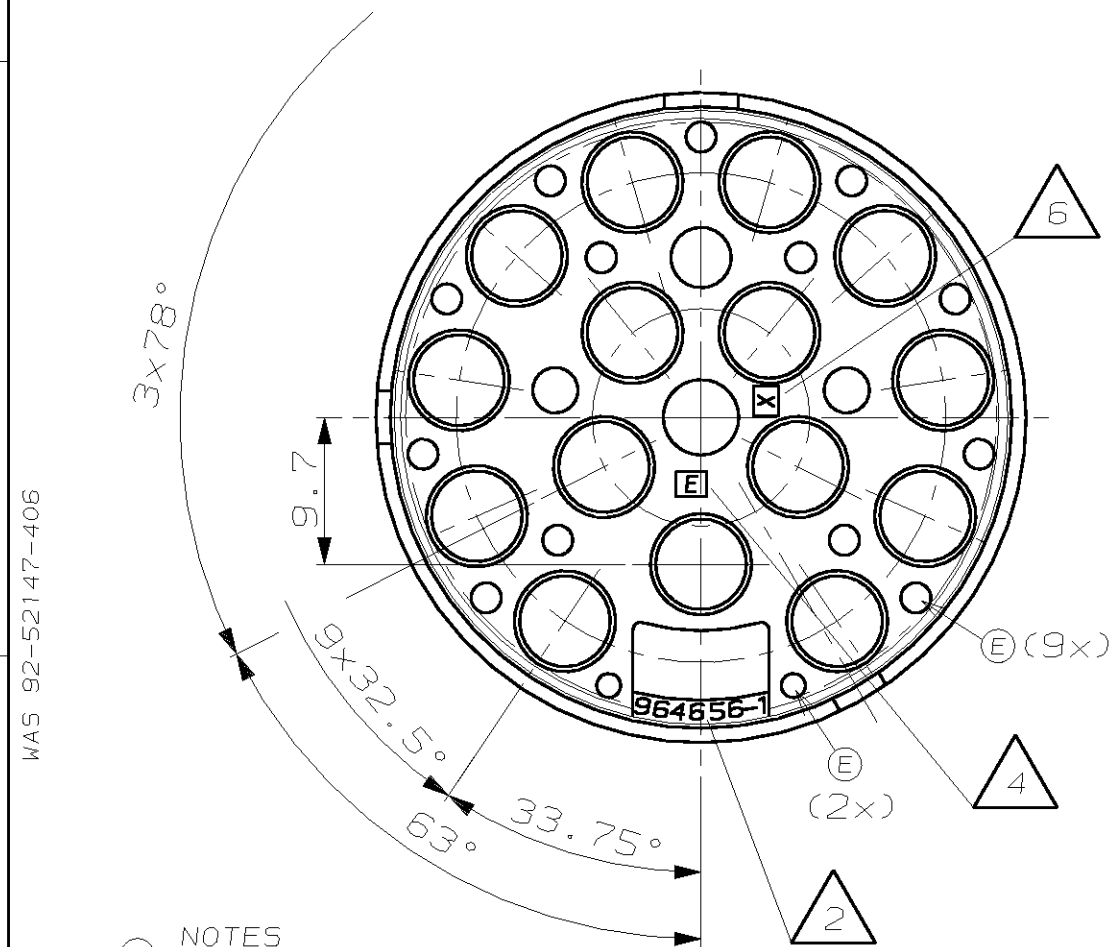

WAS 92-52147-406

NOTES
Bemerkungen

- 1 AMP-LOGO AMP-Logo
- 2 tyco AMP PART NO. tyco AMP Teilenummer
- 3 MATERIAL MARKING ACC. TO VDA 260 Werkstoffkennzeichnung nach VDA 260
- 4 REVISION OF THE MOULD Werkzeugaenderungsindex
- 5 PRODUCTION DATE Produktionsdatum
- 6 MOULD CAVITY MARKING Nestmarkierung
- 7 CAVITY MARKING Kammernummer

8 CAVITIES SUITABLE FOR $\varnothing 4$ mm PIN CONTACTS WITH SINGLE WIRE SEALS (SWS)
Kontaktkammern passend fuer $\varnothing 4$ mm Stiftkontakte mit Einzeldichtungen (EDS)

ON PRODUCT GROUP DRAWING: 1355068
auf Produktgruppen-Zeichnung:

CUSTOMER PART NO	964656-1	REV.	E	PCS.	-	WEIGHT [g]	26.5	MATERIAL	PA6-GF30	SURFACE COLOR	BLACK	DESCRIPTION	INSERT FOR 15POS. PIN HSG.	ITEM NO	1		
<p>THIS DRAWING IS A CONTROLLED DOCUMENT FOR AMP INCORPORATED. IT IS SUBJECT TO CHANGE AND THE CONTROLLING ENGINEERING ORGANIZATION SHOULD BE CONTACTED FOR THE LATEST REVISION. DIESES ZEICHNUNGSDOKUMENT WIRD DURCH AMP INCORPORATED KONTROLLIERT. ÄNDERUNGEN, DIE DEM TECHNISCHEN FORTSCHRITT DIENEN, SIND VORBEHALTEN. DEN JEWELIGS LETZTIGELTIGEN ÄNDERUNGSSTAND ERFAHREN SIE AUF ANFRAGE.</p>										<p>DWN M. Ueckermann 25-MAR-94</p> <p>CHK E. Herth 22-FEB-95</p>		<p>AMP tyco Electronics AMP GmbH D - 64625 Bensheim</p>					
DIMENSIONS: DIMENSIONEN: mm		TOLERANCES UNLESS OTHERWISE SPECIFIED, ALL GEMEINTOLERANZEN n. ISO 8015		APVD		PRODUCT SPEC PRODUKTSPEZ.		APPLICATION SPEC VERARBEITUNGSSPEZ.		SIZE		CAGE CODE		DRAWING NO ZEICHNUNGS-NR.		RESTRICTED TO NUR FUER	
		\varnothing PLZ ± 0.2 1 PLZ ± 0.1 2 PLZ ± 0.1 3 PLZ ± 0.1		-		-		-		A3		00779		C-964656		-	
MATERIAL		FINISH / OBERFLÄCHE / FARBE		WEIGHT GEWICHT		CUSTOMER DRAWING / KUNDENZEICHNUNG		MASSSTAB		BLATT		OF		REV			
PA6-GF30		BLACK / schwarz		26.5g		/KUNDENZEICHNUNG		2:1		1		VON 1		E			